



Caratteristiche tecniche:

- Pressione max. di esercizio 16 bar.
- Temperatura dell'ambiente di lavoro compresa fra -10°C e +85°C.

Technical specifications:

- Max working pressure 16 bar.
- Room temperature ranging from -10°C to +85°C.

Technische Eigenschaften:

- Maximaler Betriebsdruck 16 bar.
- Temperatur Arbeitsraum -10°C und +85°C nicht überschreitend.

Caracteristiques techniques:

- Pression maximale d'exercice 16 bar.
- Température du milieu de travail comprise entre -10°C et +85°C.

- Valvola di sicurezza con molla registrabile
- Safety valves with adjustable spring
- Sicherheitsventile mit einstellbare feder
- Soupapes de securite avec ressort réglable

Codice Code	• Campo di taratura • Setting field		• Eichfeld • Plage de tarage	A	C
	min	bar			
270M002	0		2	G1/4"	9
270M0204	2		4		
270M0406	4		6		
270M0616	6		16		
280M002	0		2	G3/8"	10
280M0204	2		4		
280M0406	4		6		
280M0616	6		16		

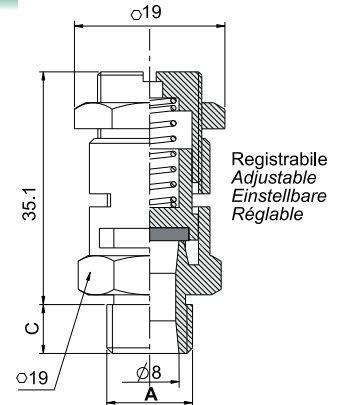

- Valvola di sicurezza tarata e bloccata con controdado
- Set safety valve
- Geeichtes Sicherheitsventil
- Soupapes de sécurité étalonnée

Codice Code	• Pressione d'apertura • Cracking pressure	• Ansprecharuck P/Pe • Pression de début d'écoulement	A	C
270Txx.x	bar: min 2.0 - 16.0 max		G1/4"	9
280Txx.x	bar: min 2.0 - 16.0 max		G3/8"	10

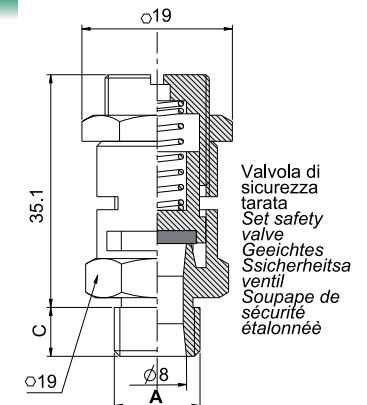

- Valvola di sicurezza tarata con blocco della registrazione mediante cappuccio di plastica inamovibile se non per rottura.
- Set safety valve registering is stopped by means of fixed plastic hood. It can be removed only when it's broken.
- Geeichtes Sicherheitsventil mit Blockierung der Einstellung mittels Plastikkappe unabnehmbar, ausser Zerbrechen.
- Soupapes de sécurité étalonnée avec blocage du réglage par l'intermédiaire d'un capuchon en plastique inamovible sauf ruptur.

Codice Code	• Pressione d'apertura • Cracking pressure	• Ansprecharuck P/Pe • Pression de début d'écoulement	A	C
270Cxx.x	bar: min 2.0 - 16.0 max		G1/4"	9
280Cxx.x	bar: min 2.0 - 16.0 max		G3/8"	10

Disponibile nei colori: **Nero** **Bianco** **Verde** **Giallo** **Blu** **Rosso**
 Available in colors: **Black** **White** **Green** **Yellow** **Blue** **Red**
 Erhältlich in den Farben: **Schwarz** **Weiß** **Grün** **Gelb** **Blau** **Rot**
 Disponible en couleur: **Noir** **Blanc** **Vert** **Jaune** **Bleu** **Rouge**

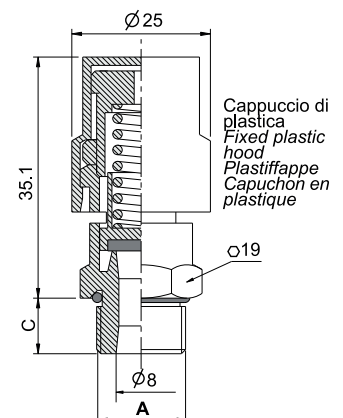

G **versione speciale - special version**
sonderversionen - version speciales

- Valvola con scarico progressivo
- Safety valve with progressive exhaust system
- Geeichtes Sicherheitsventil mit progressiver Entspannung
- Soupapes de sécurité avec décharge progressive

Esempio-Exemple-Beispiel-Exemple: 200M0206.G

NOTE: xx.x

- Pressione d'apertura
- Cracking pressure
- Ansprecharuck P/Pe
- Pression de début d'écoulement