

Caratteristiche tecniche:

- Pressione max. di esercizio 18 bar.
- Temperatura dell'ambiente di lavoro compresa fra -10°C e +85°C.

Technical specifications:

- Max working pressure 18 bar.
- Room temperature ranging from -10°C to +85°C.



Technische Eigenschaften:

- Maximaler Betriebsdruck 18 bar.
- Temperatur Arbeitsraum -10°C und +85°C nicht überschreitend.

Caracteristiques techniques:

- Pression maximale d'exercice 18 bar.
- Température du milieu de travail comprise entre -10°C et +85°C.

- Valvola di sicurezza con molla registrabile
- Safety valves with adjustable spring
- Sicherheitsventile mit einstellbare feder
- Soupapes de securite avec ressort réglable

Codice Code	• Campo di taratura • Setting field		• Eichfeld • Plage de tarage	B
	min	bar		
2.8M0002	0		2	G1/8"
2.8M0206	2		6	
2.8M0610	6		10	
2.8M1018	10		18	
200M0002	0		2	G1/4"
200M0206	2		6	
200M0610	6		10	
200M1018	10		18	

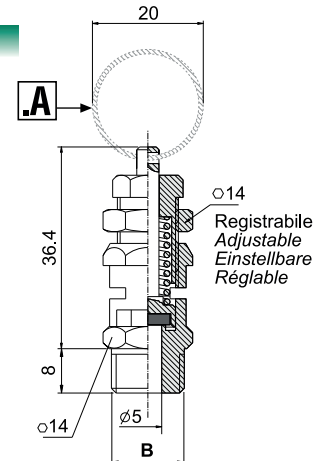

- Valvola di sicurezza tarata e bloccata con controdado
- Set safety valve
- Geeichtes Sicherheitsventil
- Soupapes de sécurité étalonée

Codice Code	• Pressione d'apertura • Cracking pressure		• Ansprecharuck P/Pe • Pression de début d'écoulement	B
	bar: min	bar: max		
2.8Txx.x	2.0	16.0		G1/8"
200Txx.x	2.0	16.0		G1/4"

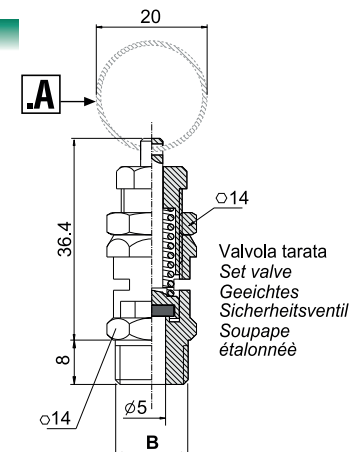

- Valvola di sicurezza tarata con blocco della registrazione mediante cappuccio di plastica inamovibile se non per rottura.
- Set safety valve registering is stopped by means of fixed plastic hood. It can be removed only when it's broken.
- Geeichtes Sicherheitsventil mit Blockierung der Einstellung mittels Plastikkappe unabnehmbar, ausser Zerbrechen.
- Soupapes de sécurité étalonée avec blocage du réglage par l'intermédiaire d'un capuchon en plastique inamovible sauf ruptur.

Codice Code	• Pressione d'apertura • Cracking pressure		• Ansprecharuck P/Pe • Pression de début d'écoulement	B
	bar: min	bar: max		
2.8Cxx.x	2.0	16.0		G1/8"
200Cxx.x	2.0	16.0		G1/4"

Disponibile nei colori: Nero Bianco Verde Giallo Blu Rosso
Available in colors: Black White Green Yellow Blue Red
Erhältlich in den Farben: Schwarz Weiß Grün Gelb Blau Rot
Disponibile en couleur: Noir Blanc Vert Jaune Bleu Rouge

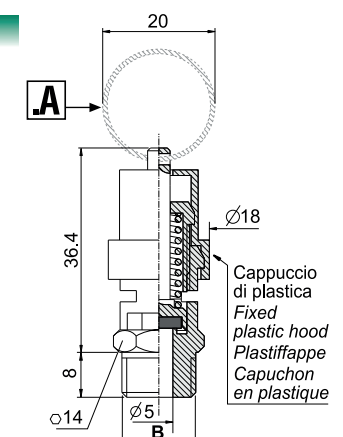

.G versione speciale - special version
sonderversionen - version speciales

- Valvola con scarico progressivo
- Safety valve with progressive exhaust system
- Geeichtes Sicherheitsventil mit progressiver Entspannung
- Soupapes de sécurité avec décharge progressive

Esempio-Exemple-Beispiel-Exemple: 200M0206.G

.A opzione - option
Menupunkt - option

- Valvola di sicurezza con anello di scarico manuale
- Safety valves with manual exhaust ring
- Sicherheitsventile mit manuellen entspannungsring
- Soupapes de securite filet avec anneau de décharge manuelle

Esempio-Exemple-Beispiel-Exemple: 200M0206.A

NOTE: xx.x

- Pressione d'apertura
- Cracking pressure
- Ansprecharuck P/Pe
- Pression de début d'écoulement